

VESA変換プレート(EEX-VESATF03シリーズ)組立説明書

この度は、弊社製品をお求めいただきましてありがとうございました。
本製品は組立式になっておりますので、下記の要領で組立ててください。
パッキングケースの中には、下記の部品が入っています。

組立説明書は大切に保管してください。
この製品を第三者に貸し出すときは、この説明書も共に
貸し出し、よく読んでから使用するようご指導ください。

<用意していただくもの>
手袋(組立て時のケガ等を防ぐために着用をおすすめします)
プラスチックドライバー、ペンチなど

Ver1.0

寸法図

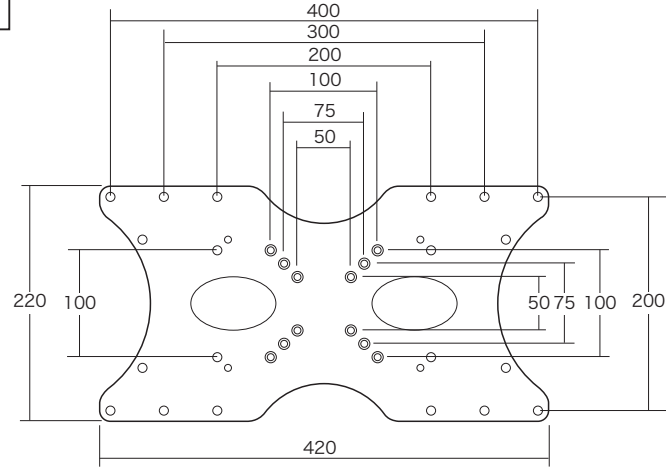

組立て部品

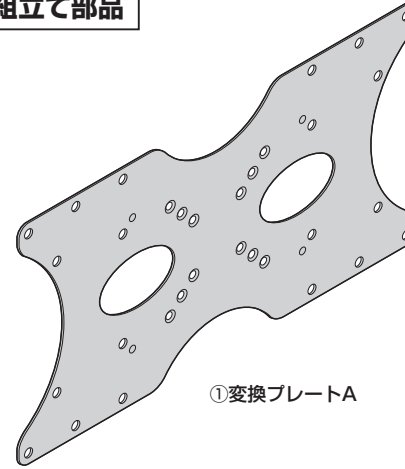

<ボルトセット>

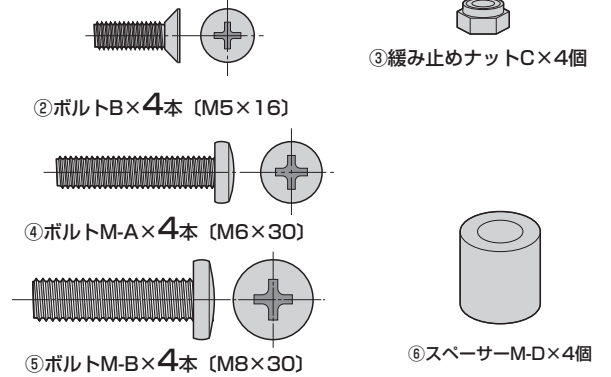

1. モニターアームのマウントに変換プレートを取付けます。

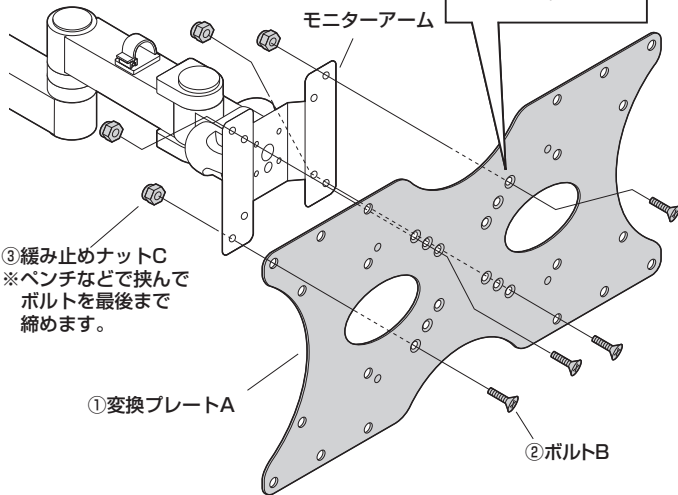
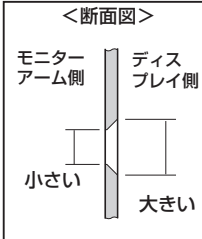
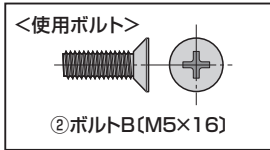

2. 変換プレートにディスプレイを取付けて完成です。

<注意>

※ボルトが太すぎたり、長すぎたりするとディスプレイを破損する場合があります。また、ボルトが短すぎるとディスプレイがしっかりと固定できず脱落する恐れがあります。
取付けに適したボルトの太さ、長さは各ディスプレイによって異なります。必ずディスプレイの取扱説明書や、メーカーへの問い合わせなどをご確認の上、適切な太さ、長さのボルトを使用してください。
※付属のボルトが合わない場合は、強度に十分ご注意ください。市販の適切な太さ、長さのボルトをご用意ください。

※ディスプレイの突起に変換プレートが干渉する場合は、スペーサーM-Dを取付けます。

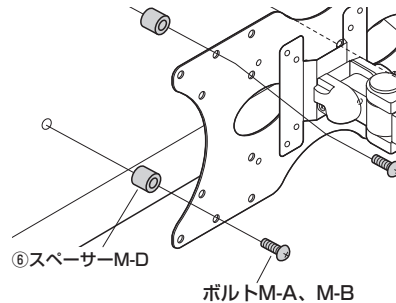

<注意>

この作業は必ず大人3人以上で行ってください。

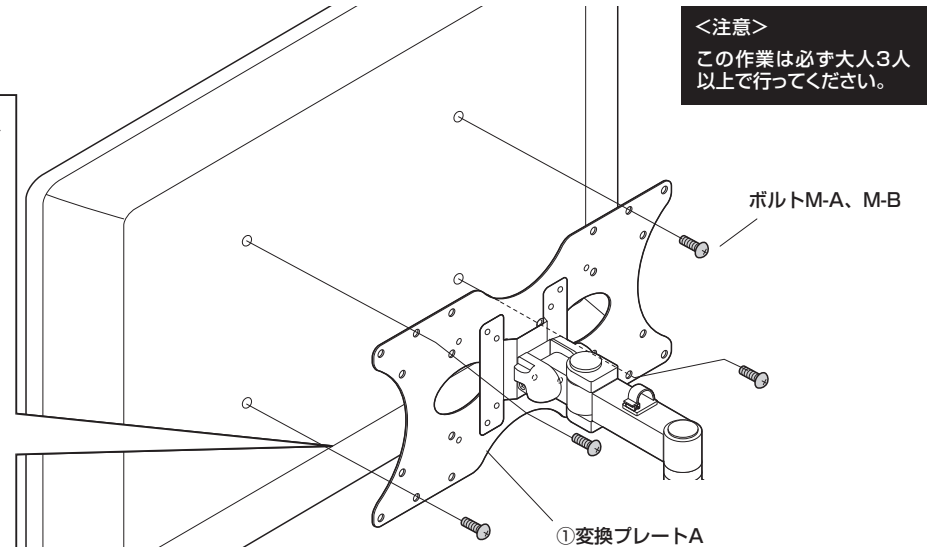

製品に関するお問い合わせ

製品の品質管理には細心の注意をはらっていますが、万一、不都合な点や製品に関するお問い合わせなどございましたら、お買い求めの販売店までお気軽にご相談ください。